

EXTRA-LARGE PAR PROJECTOR

27 x 6W RGBW LED

PROJECTEUR PAR XXL

27 LED de 6W RGBW

Ref.: BIGPAR-27RGBW

Code: 16-2083



MANUAL

EN - User Manual - p. 3

FR - Manuel d'Utilisation - p. 6

NL - Handleiding - p. 9

DE - Bedienungsanleitung - S. 12

ES - Manual de instrucciones - p. 15

SI - Navodila za uporabo - s. 19

RO - Manual de utilizare - p. 22

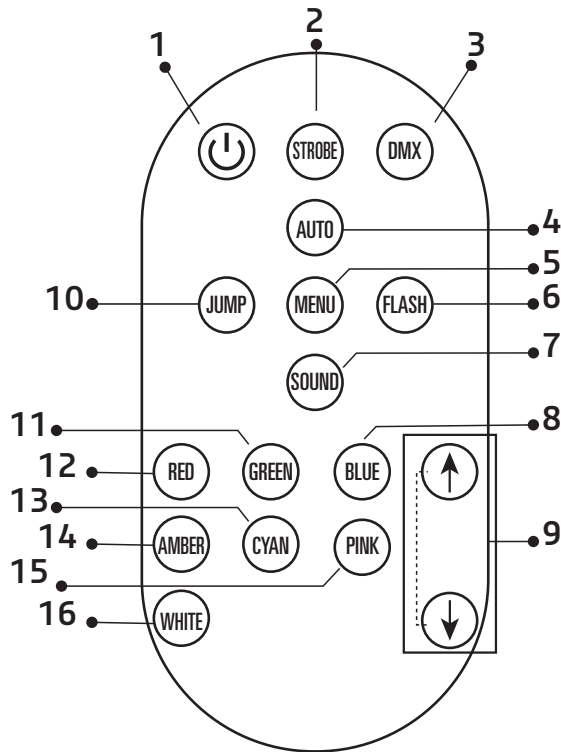

4 CHANNEL TABLE

CH	Function	Description
CH1	R dimming	R dimming, linear dimming, from dark to bright
CH2	G dimming	G dimming, linear dimming, from dark to bright
CH3	B dimming	B dimming, linear dimming, from dark to bright
CH4	W dimming	W dimming, linear dimming, from dark to bright

8-CHANNEL TABLE

CH	Function	Description
CH1	Total dimming	R;G;B;W total dimming, linear dimming, from dark to bright
CH2	R dimming	R dimming, linear dimming, from dark to bright
CH3	G dimming	G dimming, linear dimming, from dark to bright
CH4	B dimming	B dimming, linear dimming, from dark to bright
CH5	W dimming	W dimming, linear dimming, from dark to bright
CH6	Total strobe	R;G;B;W total strobe, from slow to fast
CH7	Function selection	0-3:DMX channel control 4-127:8 fixed color 128-169:jump 170-210:gradient 211-229:sound 1 230-255:sound 2
CH8	Function speed	Function speed, from slow to fast

EXTRA LARGE PAR PROJECTOR - 27 X 6W RGBW 4-IN-1 LEDS

INSTRUCTION MANUAL

UNPACKING INSTRUCTIONS

Immediately upon receiving a fixture, carefully unpack the carton, check the contents to ensure that all parts are present and have been received in good condition. Keep the carton and all packing materials. In the event that a fixture must be returned to the factory, it is important that the fixture be returned in the original factory box and packing.

CONTENTS OF THE CARTON

- 1 pc. PAR projector
- 1 pc remote control
- 1 pc. user manual
- 1 pc. power cable
- 1 pc. bracket

EXPLANATION OF SYMBOLS ON THE SILKSCREEN

 The triangle containing a lightning symbol is used to indicate whenever your health is at risk (due to electrocution, for example).

 An exclamation mark in a triangle indicates particular risks in handling or operating the appliance.

 The unit complies with CE standards

 For indoor use only



 Minimum distance between the appliance and other objects

 Do not stare into the light beam



Please read this manual carefully before operating this product.

SAFETY RECOMMENDATIONS

- Always make sure that you are connecting to the proper voltage, and that the line voltage you are connecting to is not higher than that stated on the bottom of the fixture.
- The appliance is part of class I and must exclusively connected to an earthed mains outlet.
- This product is intended for indoor use only! 
- To prevent risk of fire or shock, do not expose fixture to rain or moisture. Make sure there are no flammable materials close to the unit during operation.
- The unit must be installed in a location with adequate ventilation, at least 20in (50cm) from adjacent surfaces. Be sure that no ventilation slots are blocked.
- The minimum distance luminaire from that part of the luminaire or lamp to the lighted object is 0.5m. 
- Maximum ambient temperature (T_a) is 45°C. Do not operate the fixture at temperatures higher than this.
- In the event of a serious operating problem, stop using the unit immediately. Never try to repair the unit by yourself. Repairs carried out by unskilled people can lead to damage or malfunction. Please contact the nearest authorized technical assistance center. Always use the same type of spare parts.
- Make sure the power cord is never crimped or damaged.
- Never disconnect the power cord by pulling or tugging on the cord.
- Avoid direct eye exposure to the light source while it is on as sensitive persons may suffer an epileptic shock (especially meant for epileptics)!
- The product is for decorative purposes only and not suitable as a household room illumination.
- If the external flexible cable or cord of this luminaire is damaged, it shall be exclusively replaced by the manu-

facturer or his service agent or a similar qualified person in order to avoid a hazard.

- The light source of this luminaire is not replaceable. When it reaches the end of its life time, the whole unit must be discarded.

DISCONNECT DEVICE

Where the MAINS plug or an appliance coupler is used as the disconnect device, the disconnect device shall remain readily operable.

FUSE REPLACEMENT

Locate and remove the unit's power cord. Once the cord has been removed locate the fuse holder located inside the power socket. Insert a flat-head screw driver into the power socket and gently pry out the fuse holder. Remove the bad fuse and replace with a new one.

Warning: If after replacing the fuse you continue to blow fuses, STOP using the unit. Contact customer support for further instructions. Continuing to use the unit may cause serious damage.

INSTALLATION

The unit should be mounted via its screw holes on the bracket. Always ensure that the unit is firmly fixed to avoid vibration and slipping while operating. Always ensure that the structure to which you are attaching the unit is secure and able to support a weight of 10 times of the unit's weight.

LED DISPLAY

The LED display has 4 buttons: MENU / UP / DOWN / ENTER

MENU: Press to find an operation mode or to leave the current menu option.

UP: Press to scroll upwards through the list of options or set a higher value.

DOWN: Press to scroll downwards through the list of options or to set a lower value

ENTER: Press to activate a menu option or a selected value

DMX IN: Connect a 3-pin XLR connector from the DMX controller to this input

DMX OUT: Connect a 3-pin XLR connector from this output to the DMX input of another DMX controlled unit

POWER IN: Connect the supplied mains lead to this input and the other end to an appropriate wall outlet

POWER OUT: Connect a IEC power lead from this output to the POWER INPUT of the following BIGPAR. You can connect up to 10 BIGPAR maximum.

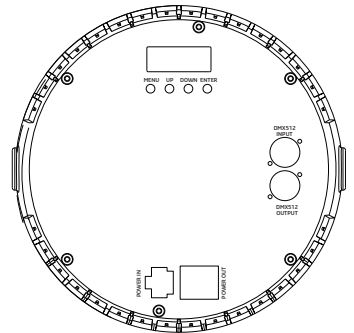

DMX CHANNEL DESCRIPTION

No.	Display	Function Description
1	d001	Address code: 001-512
2	8Ch	8 / 4 channel selection
	4Ch	
3	Au01	Au01- Au08 Fixed color selection

	Au08	
	Au09	Au09 Jump
	Au10	Au10 Gradient
	So01	So01 Sound 1
	So02	So02 Sound 2
4	St00	St00 No strobe
	St01	St01-St16 Strobe from slow to fast

	St16	
5	SP00	SP00
	SP01	SP01-SP16 Auto speed from slow to fast

	SP16	

6	r255	Red color selection (000-255)
7	G255	Green color selection (000-255)
8	b255	Blue color selection (000-255)
9	u255	White color selection (000-255)

REMOTE CONTROL

NO	Description
1	Stand-by switch
2	Switch into Strobe mode
3	Switch into DMX mode
4	Switch into Auto mode
5	Switch into MENU mode
6	Switch into Flash mode
7	Switch into sound controlled mode
8	Select blue colour
9	Increase/reduce the value in DMX, jump and flash mode. Increase/reduce the mic sensitivity in sound controlled mode
10	Switch into Jump mode
11	Select green colour
12	Select red colour
13	Select cyan colour
14	Select amber colour
15	Select pink colour
16	Select white colour

RECOMMENDATIONS FOR BATTERIES

This symbol indicates that used batteries should not be disposed of with household waste but deposited in separate collection points for recycling.

ATTENTION: Danger of explosion if battery is incorrectly placed. Only replace by the same or equivalent type.

Keep new and old batteries out of the reach of children.

If the battery compartment doesn't close properly, stop using the product and keep it out of the reach of children.

WARNING: The supplied remote control contains a button cell. In case of ingestion, it might cause serious internal burns within only 2 hours that might lead to death. If you are in doubt whether the batteries have been swallowed or introduced into any other part of the body, contact immediately a doctor.

CARE

Before cleaning the unit, disconnect it if from the mains. Do not use aggressive cleaning agents. Use a clean cloth to wipe any dust or dirt from the product. We are not liable for damage arising from incorrect handling, improper use or wear and tear. We reserve the right to make technical modifications.

SPECIFICATIONS

Power supply	90-240V~50/60Hz
Consumption	120W
Light source	27x 6W RGBW 4in1
Dimensions	250 x 85 x 210mm
Weight	1.9kg

Correct Disposal of this product

This marking indicates that this product should not be disposed with other household wastes throughout the EU. To prevent possible harm to the environment or human health from uncontrolled waste disposal, recycle it responsibly to promote the sustainable reuse of material resources. To return your used device, please use the return and collection systems or contact the retailer where the product was purchased. They can take this product for environmental safe recycling.

PROJECTEUR PAR XXL - 27 LED 6W RGBW 4-EN-1

NOTICE D'UTILISATION

DÉBALLAGE

Dès réception de l'appareil, ouvrez le carton et vérifiez que le contenu est complet et en bon état. Sinon, prévenez immédiatement le transporteur et conservez l'emballage s'il montre des signes de mauvais traitements. Conservez le carton et tous les matériaux d'emballage afin de pouvoir transporter l'appareil en toute sécurité.

CONTENU DE L'EMBALLAGE:

- 1 PAR
- 1 télécommande
- 1 cordon secteur
- 1 Mode d'emploi
- 1 étrier

EXPLICATION DES SYMBOLES SUR L'APPAREIL



L'éclair dans le triangle attire l'attention sur un danger physique (due à une électrocution p.ex.).



Le point d'exclamation dans le triangle indique un risque dans la manipulation ou l'utilisation de l'appareil.



L'appareil est conforme à la norme CE



Uniquement pour utilisation à l'intérieur



Distance minimale entre l'appareil et d'autres objets



Ne pas regarder dans le rayon lumineux



Lire attentivement ce manuel avant la première mise en service.

CONSIGNES DE SECURITE

- Assurez-vous que la tension secteur convient à cet appareil et qu'elle ne dépasse pas la tension d'alimentation indiquée sur la plaque signalétique de l'appareil.
- Cet appareil fait partie de la classe I et doit être impérativement branché sur une prise secteur avec terre.
- Uniquement pour utilisation à l'intérieur!
- Afin d'éviter tout risque d'incendie ou de choc électrique, ne pas exposer cet appareil à la pluie ou à l'humidité. Assurez-vous qu'aucun objet inflammable ne se trouve à proximité de l'appareil pendant son fonctionnement.
- Installez l'appareil à un endroit bien ventilé à une distance minimum de 50cm de toute surface. Assurez-vous que les fentes de ventilation ne sont pas bloquées.
- La distance minimale entre le luminaire et l'objet éclairé doit s'élever à 0,5m..
- Débranchez l'appareil du secteur avant toute manipulation ou entretien.
- La température ambiante ne doit pas dépasser 45°C. Ne pas faire fonctionner l'appareil à des températures supérieures.
- En cas de dysfonctionnement, arrêtez immédiatement l'appareil. N'essayez jamais de réparer l'appareil par vous-même. Une réparation mal faite peut entraîner des dommages et des dysfonctionnements. Contactez un service technique agréé. Utilisez uniquement des pièces détachées identiques aux pièces d'origine.
- Assurez-vous que le cordon d'alimentation n'est jamais écrasé ni endommagé.
- Ne jamais débrancher l'appareil en tirant sur le cordon.
- Ne pas exposer vos yeux à la source lumineuse. Chez des personnes sensibles, la forte lumière peut provoquer une crise d'épilepsie.
- Le luminaire ne doit servir qu'à des fins décoratives et ne convient pas comme éclairage domestique normal.
- Si le cordon secteur de l'appareil est endommagé, il ne doit être remplacé que par le fabricant ou son agent ou bien un technicien qualifié afin d'éviter tout risque d'électrocution..
- Les sources lumineuses de cet appareil ne sont pas remplaçables. Si elles sont endommagées, tout l'appareil

doit être mis au rebut.

DISPOSITIF DE COUPURE

Lorsqu'une fiche SECTEUR ou un coupleur sont utilisés pour déconnecter l'appareil du secteur, ce dispositif doit rester facilement accessible à tout moment.

REPLACEMENT DU FUSIBLE

- Sortez le porte-fusible de son logement à l'aide d'un tournevis.
- Sortez le fusible grillé et remplacez-le par un autre en tous points identiques.
- Remettez le porte-fusible dans son logement et rebranchez l'appareil sur le secteur.

Attention: Si le fusible continue à sauter, arrêtez immédiatement d'utiliser l'appareil. Contactez votre revendeur et demandez conseil. Si vous continuez à utiliser l'appareil, vous risquez de causer de graves dégâts.

INSTALLATION

Fixez l'appareil au moyen des trous de vis sur l'étrier. Assurez-vous que l'appareil est solidement fixé pour éviter des vibrations et des mouvements pendant le fonctionnement. Veillez toujours à ce que la structure qui accueille l'appareil, est suffisamment solide et capable de porter au moins 10 fois le poids propre de l'appareil. L'appareil doit être fixé par des professionnels à en endroit où il est hors de portée des personnes et en dehors d'un chemin de passage.

AFFICHEUR A LED

L'afficheur dispose de 4 boutons: MENU / UP / DOWN / ENTER

MENU: Appuyez sur cette touche pour sélectionner un mode de fonctionnement ou pour quitter l'option de menu en cours.

UP: Appuyez sur cette touche pour faire défiler la liste des options vers le haut ou pour définir une valeur plus élevée..

DOWN: Appuyez sur cette touche pour faire défiler vers le bas la liste des options ou pour définir une valeur inférieure.

ENTER: Appuyez pour activer une option de menu ou une valeur sélectionnée.

DMX IN: Connectez un connecteur XLR à 3 broches du contrôleur DMX à cette entrée.

DMX OUT: Connectez un connecteur XLR à 3 broches de cette sortie à l'entrée DMX d'une autre unité contrôlée par DMX.

POWER IN: Connectez le câble d'alimentation fourni à cette entrée et l'autre extrémité à une prise murale appropriée.

POWER OUT: Connectez un câble d'alimentation IEC de cette sortie à l'entrée POWER INPUT du BIGPAR suivant. Vous pouvez connecter ainsi jusqu'à 10 BIGPAR maximum.

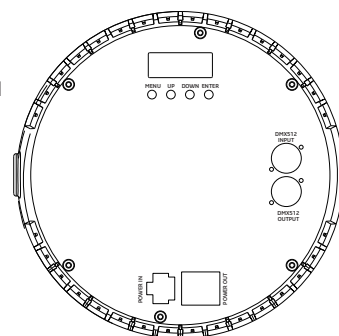

DESCRIPTION DES CANAUX DMX

No.	Display	Description
1	d001	Adresse DMX: 001-512
2	8Ch	Sélection des canaux 8 / 4
	4Ch	
3	Au01	Au01- Au08 Sélection couleur fixe

	Au08	
	Au09	Au09 Saut
	Au10	Au10 Fondu
	So01	So01 Son 1
So02	So02 Son 2	
4	St00	St00 Pas de strobo
	St01	St01-St16 Strobo lent -> rapide

	St16	

5	SP00 SP01 ----- SP16	SP00 SP01-SP16 Vitesse automatique lent -> rapide
6	r255	Rouge (000-255)
7	G255	Vert (000-255)
8	b255	Bleu (000-255)
9	u255	Blanc (000-255)

TELECOMMANDE

NO	Fonction
1	Interrupteur de mise en veille
2	Passage en mode stroboscopique
3	Passer en mode DMX
4	Passer en mode Auto
5	Passer en mode MENU
6	Passer en mode Flash
7	Passer en mode contrôle du son
8	Sélectionner la couleur bleue
9	Augmenter/réduire la valeur en mode DMX, saut et flash. Augmentez/réduisez la sensibilité du micro en mode sonorisé.
10	Passez en mode Jump
11	Sélectionnez la couleur verte
12	Sélectionner la couleur rouge
13	Sélectionnez la couleur cyan
14	Sélectionnez la couleur ambre
15	Sélectionnez le rose
16	Sélectionnez le blanc

AVERTISSEMENT CONCERNANT LA PILE DANS LA TÉLÉCOMMANDE



Ce pictogramme indique que les piles et batteries usagées ne doivent pas être jetées avec les ordures ménagères, mais déposées dans des points de collecte séparés pour être recyclées

ATTENTION: *Danger d'explosion si la pile n'est pas remplacée correctement. Ne remplacer que par le même type ou un type équivalent. Conserver les piles neuves et usées hors de portée des enfants. Si le compartiment pile ne se ferme pas correctement, cesser d'utiliser le produit et tenir hors de portée des enfants.*

AVERTISSEMENT: *La télécommande fournie contient une pile bouton. Si la pile bouton est avalée, elle peut provoquer de graves brûlures internes en 2 heures seulement et peut entraîner la mort.*

En cas de doute concernant le fait que les piles pourraient avoir été avalées ou introduites dans une partie quelconque du corps, consulter immédiatement un médecin.

ENTRETIEN

Avant de nettoyer l'appareil, débranchez-le du secteur. Ne pas utiliser de détergents agressifs. Utilisez un chiffon propre et essuyez la poussière et les saletés. Nous déclinons toute responsabilité pour des dommages dues à une mauvaise utilisation, manipulation et usure. Sous réserve de modifications techniques.

CARACTÉRISTIQUES TECHNIQUES

Alimentation	90-240V~50/60Hz
Consommation	120W
Source lumineuse	27x 6W RGBW 4en1
Dimensions	250 x 85 x 210mm
Poids	1.9kg

Mise au rebut du produit



Ce symbole indique que ce produit ne doit pas être jeté aux ordures ménagères au sein des pays de la Communauté européenne. Afin de protéger l'environnement et/ou la santé humaine contre une mise aux rebuts incontrôlée, il convient de le recycler d'une manière responsable afin de soutenir une réutilisation durable des ressources. Pour le recyclage d'appareils usagés, rappez-le à un centre de collecte d'appareils électriques ou contactez le revendeur où vous avez acheté le produit. Ils s'assureront du recyclage écologique du produit.

XXL PAR PROJECTOR - 27 x 6W RGBW 4-in-1 LEDs HANDLEIDING

UITPAKKEN

Onmiddellijk naar de aankoop van het toestel, verwijder voorzichtig de verpakking en wees zeker dat het toestel in goede toestand is. Breng direct uw dealer op de hoogte en bewaar het verpakkingsmateriaal indien onderdelen of het karton door het transport beschadigd zijn. Bewaar het karton en alle verpakkingsmaterialen. Indien het toestel moet gerepareerd worden is het belangrijk het toestel in zijn originele verpakking te versturen.

VERPAKKINGSINHOUD

- 1 st. BIGPAR
- 1 st. afstandsbediening
- 1 st. handleiding
- 1 st. voedingskabel
- 1 st. beugel

VERKLARING VAN DE TEKENS



De driehoek met een bliksemschicht wordt gebruikt om aan te geven wanneer uw gezondheid gevaar loopt (bijvoorbeeld door elektrocutie).



Een uitroepteken in een driehoek wijst op bijzondere risico's bij het hanteren of bedienen van het apparaat.



Het apparaat voldoet aan de CE-normen



Alleen voor gebruik binnenshuis



Minimale afstand tussen het apparaat en andere objecten



Nooit in de lichtstraal kijken



Lees de handleiding aandachtig door. Ze bevat belangrijke informatie voor de installatie, gebruik en onderhoud van dit toestel.

VEILIGHEIDSINSTRUCTIES

- Bewaar deze handleiding.
- Wees zeker dat u het toestel op de juiste spanning aansluit en dat de lichtnetspanning niet hoger dan de op de zijde van het toestel aangegeven spanning is.
- Alleen voor gebruik binnenshuis!
- Dit apparaat behoort tot beschermingsklasse I. Het moet dus verplicht worden geaard. Een bevoegde persoon moet de elektrische aansluiting uitvoeren.
- Om vuur en elektrische schokken te verhinderen bescherm het toestel tegen regen en vochtigheid. Wees zeker dat geen ontvlambare materialen in de buurt van het toestel zijn tijdens de werking.
- Plaats het toestel in een ruimte met voldoende ventilatie en in tenminste 50cm afstand van oppervlakken.
- Wees zeker dat de ventilatie openingen niet geblokkeerd zijn.
- Verwijder het stopcontact alvorens u het toestel onderhoud of de zekering vervangt. Gebruik alleen een zekering met dezelfde specificaties.

- Gebruik het toestel niet in ruimtes met een temperatuur van meer dan 45°C.
- In geval van een ernstig probleem stopt het toestel direct. Verzoek nooit het toestel zelfs te repareren. Alle reparaties moeten van een ervaren technicus doorgevoerd worden. Gebruik alleen onderdelen met dezelfde specificaties.
- Sluit het toestel niet op een dimmer pack aan.
- Nooit in de lichtbron kijken. Gevoelige personen kunnen een epileptische shock ondergaan (vooral bedoeld voor epileptica)
- Het product is uitsluitend bedoeld voor decoratieve doeleinden en niet geschikt als verlichting van de huiskamer.
- De lichtbronnen van de lichteffecten zijn niet vervangbaar. Als een lichtbron defect is, moet het lichteffect worden weggegooid.

ONTKOPPELING VAN HET NET

Indien het toestel via een schakelaar wordt uitgeschakeld, moet deze duidelijk gemarkeerd en gemakkelijk bereikbaar zijn.

VERVANGING VAN DE ZEKERING

- Trek de voedingskabel uit het stopcontact alvorens U de zekering vervangt. Gebruik alleen een zekering met dezelfde specificaties
- Verwijder de zekeringshouder d.m.v. een platte schroevendraaier uit de behuizing.
- Verwijder de oude zekering en zet een nieuwe zekering met dezelfde specificaties in.
- Plaats de zekeringshouder terug in zijn behuizing en sluit de voedingskabel op een stopcontact aan.

INSTALLATIE

Bevestig het toestel via de schroef gaten op de houder. Wees zeker dat het toestel vast geïnstalleerd is om trillingen en afglijden tijdens de werking te vermijden. Wees zeker dat de truss waaraan u het toestel bevestigt, stabiel is en 10 keer het gewicht van het toestel kan dragen.

Het toestel moet van een vakman op een plaats monteert worden waar het buiten het bereik van mensen is en niemand onder kan staan.

LED DISPLAY

De LED display heeft 4 toetsen: MENU / UP / DOWN / ENTER

MENU: Druk op om een bedrijfsmodus te selecteren of om de huidige menuoptie te verlaten.

UP: Druk op om door de lijst met opties te bladeren of om een hogere waarde in te stellen.

DOWN: ADruk op om door de lijst met opties te scrollen of om een lagere waarde in te stellen.

ENTER: Druk hierop om een menu-optie of een geselecteerde waarde te activeren.

DMX IN: Sluit een 3-pins XLR-connector van de DMX-controller aan op deze ingang.

DMX OUT: Verbind een 3-pins XLR connector van deze uitgang met de DMX ingang van een ander DMX gestuurd toestel.

POWER IN: Sluit de meegeleverde stroomkabel aan op deze ingang en het andere uiteinde op een geschikt stopcontact.

POWER OUT: Verbind een IEC stroomkabel vanaf deze uitgang met de POWER INPUT van de volgende BIGPAR. U kunt maximaal 10 BIGPAR's aansluiten.

DMX KANALEN

No.	Display	Description
1	d001	DMX adres: 001-512
2	8Ch	Kanaalkeuze 8 / 4
	4Ch	
3	Au01	Au01- Au08 Vaste kleur keuze

	Au08	
	Au09	Au09 Jump
	Au10	Au10 Gradient
	So01	So01 Sound 1
	So02	So02 Sound 2

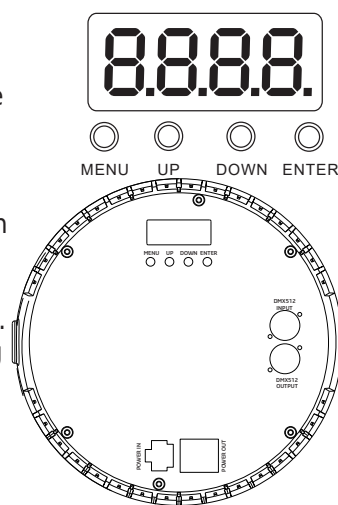

4	St00	St00 Geen strobe
	St01	St01-St16 Traag -> snel strobe

	St16	
5	SP00	SP00
	SP01	SP01-SP16 Automatische snelheid traag - > snel

	SP16	
6	r255	Rood (000-255)
7	G255	Groen (000-255)
8	b255	Blauw (000-255)
9	u255	Wit (000-255)

AFSTANDSBEDIENING

NO	Omschrijving
1	Stand by schakelaar
2	Overschakelen naar stroboscoopmodus
3	Overschakelen naar DMX-modus
4	Overschakelen naar de automatische modus
5	Overschakelen naar de MENU-modus
6	Overschakelen naar flitsmodus
7	Overschakelen naar geluidsbedieningsmodus
8	Selecteer blauwe kleur
9	Waarde verhogen/verlagen in DMX-, spring- en flitsmodus. Verhoog/verlaag de microfoongevoeligheid in de geluidsmodus.
10	Ga naar de springmodus
11	Selecteer groene kleur
12	Selecteer rode kleur
13	Selecteer cyaan kleur
14	Selecteer amberkleur
15	Selecteer roze
16	Selecteer wit

WAARSCHUWINGEN VOOR DE BATTERIJ IN DE AFSTANDSBEDIENING



Dit symbool geeft aan dat gebruikte batterijen en accu's niet bij het huisvuil mogen worden weggegooid, maar moeten worden gedeponereerd in gescheiden inzamelpunten voor recycling

LET OP: *Er is explosiegevaar als de batterij verkeerd is geplaatst. Alleen vervangen door hetzelfde of een vergelijkbaar type. Houd nieuwe en oude batterijen buiten het bereik van kinderen.*

Als het batterijcompartiment niet goed sluit, stop dan met het gebruik van het product en houd het buiten het bereik van kinderen.

WAARSCHUWING: *De meegeleverde afstandsbediening bevat een knopcel. In geval van inslikken kan het binnen slechts 2 uren ernstige interne brandwonden veroorzaken die tot de dood kunnen leiden. Als u twijfelt of de batterijen zijn ingeslikt of in een ander deel van het lichaam zijn ingebracht, neem dan onmiddellijk contact op met een arts.*

ONDERHOUD

Voordat u het apparaat reinigt, moet u het loskoppelen van het elektriciteitsnet. Gebruik geen agressieve schoonmaakmiddelen. Gebruik een schone doek om stof en vuil van het product te verwijderen. Wij zijn niet aansprakelijk voor schade die voortvloeit uit onjuiste overdracht, oneigenlijk gebruik of slijtage. We behouden ons het recht voor technische wijzigingen aan te brengen.

SPECIFICATIES

Voeding	90-240V~50/60Hz
Opgenomen vermogen	120W
Licht bron	27x 6W RGBW 4in1 led's
Afmetingen	250 x 85 x 210mm
Gewicht	1.9kg

Correcte verwijdering van dit product



Deze marking geeft aan dat dit product niet met ander huishoudelijk afval in de hele EU mag worden weggegooid. Om mogelijke schade aan het milieu of de menselijke gezondheid door ongecontroleerde afvalverwijdering te voorkomen, moet u deze op verantwoorde wijze recyclen om duurzaam hergebruik van materiaalbronnen te bevorderen. Als u uw gebruikt apparaat wilt retourneren, gebruikt u de retour- en verzamelsystemen of neemt u contact op met de winkel waar het product is gekocht. Ze zullen voor milieuveilige recycling zorgen.

EXTRA GROSSER PAR STRAHLER - 27 X 6W RGBW 4-IN-1 LEDS

BEDIENUNGSANLEITUNG

AUSPACKEN

Sofort nach Empfang vorsichtig den Karton auspacken und den Inhalt überprüfen. Alle Teile müssen vollzählig und in einwandfreiem Zustand sein. Sofort die Transportfirma benachrichtigen und das Verpackungsmaterial aufbewahren, wenn Teile Transportschäden aufweisen. Verpackungsmaterial auch für späteren Transport des Geräts aufbewahren.

VERPACKUNGSIHALT

- 1 x PAR Strahler
- 1 Fernbedienung
- 1 Netzkabel
- Bedienungsanleitung
- 1 Bügel

ZEICHENERKLÄRUNG



Der Blitz im Dreieck weist auf Gesundheitsrisiken hin (z.B. Stromschlag)



Das Ausrufezeichen im Dreieck weist auf besondere Gefahren im Umgang oder Betrieb des Geräts hin.



Das Gerät entspricht der CE Norm



Nur für Innengebrauch



Mindestabstand zwischen dem Gerät und andere Gegenständen



Nicht in den Lichtstrahl blicken



VOR DER ERSTEN INBETRIEBNAHME DES GERÄTS SORGFÄLTIG DIE ANLEITUNG DURCHLESEN. SICHERHEITSHINWEISE

- Stets die Netzspannung vor Anschluss des Geräts überprüfen Sie muss mit der auf der Rückseite des Geräts angegebenen Spannung übereinstimmen und darf auf keinen Fall höher sein.
- Das Gerät gehört zur Schutzklasse 1 und darf nur an eine Steckdose mit Schutzkontakt angeschlossen werden.
- Dieses Gerät ist nur für Innengebrauch!
- Um Brand und Stromschlag zu vermeiden, das Gerät vor Regen und Feuchtigkeit schützen. Keine brennbaren Materialien während des Betriebs in der Nähe des Geräts lassen.

- Das Gerät muss an einem gut belüfteten Ort und in mindestens 50cm Entfernung  zur nächsten Fläche angebracht werden. Darauf achten, dass die Belüftungsschlitze nicht blockiert oder verstopft sind.
- Immer erst das Gerät vom Netz trennen, bevor es gewartet oder die Sicherung ersetzt wird. Die Sicherung nur durch eine identische ersetzen.
- Die Raumtemperatur darf 45°C nicht überschreiten. Das Gerät niemals bei höheren Temperaturen betreiben.
- Bei Betriebsstörungen das Gerät sofort ausschalten.
- Das Gerät niemals selbst reparieren. Reparaturen dürfen nur von einem Fachmann vorgenommen werden.
- Alle verwendeten Ersatzteile müssen mit den Originalteilen identisch sein.
- Vergewissern Sie sich, dass das Netzkabel nicht zerquetscht oder beschädigt werden kann.
- Beim Abziehen des Netzsteckers nur am Stecker ziehen, niemals am Kabel.
- Niemals direkt in die Lichtquelle blicken. Das kann bei empfindlichen Menschen zu epileptischen Anfällen führen.
- Das Gerät ist nur für dekorative Zwecke und nicht als normale Haushaltsbeleuchtung geeignet.
- Wenn das Stromkabel beschädigt ist, muss es sofort durch ein Neues ersetzt werden.
- Die Leuchtmittel sind nicht ersetzbar. Wenn ein Gerät defekt ist, muss es entsorgt werden.

NETZTRENNUNGSVORRICHTUNGEN

Wenn das Gerät über den Netzstecker ausgeschaltet wird, muss die Steckdose jederzeit leicht zugänglich bleiben.

AUSWECHSELN DER SICHERUNG

- Vor Auswechseln der Sicherung Gerät vom Netz trennen. Nur eine identische Sicherung benutzen.
- Mit einem Schraubendreher den Sicherungshalter aus seinem Gehäuse entfernen.
- Die durchgebrannte Sicherung aus dem Halter nehmen und durch eine identische Sicherung ersetzen.
- Den Sicherungshalter zurück ins Gehäuse setzen und Netz wieder anschließen.

Achtung: Wenn die neue Sicherung auch wieder durchbrennt, schalten Sie das Gerät aus und fragen Sie Ihren Fachhändler zu Rat. Benutzen Sie das Gerät auf keinen Fall, da es stark beschädigt werden könnte.

INSTALLATION

Das Gerät kann in jeder beliebigen Stellung montiert werden, solange für ausreichende Belüftung gesorgt ist. Der Ventilator und die Belüftungsschlitze dürfen auf keinen Fall behindert werden. Bei der Wahl des Anbringungsortes darauf achten, dass das Gerät leicht zugänglich für Wartungs- und Reinigungsarbeiten bleibt. Das Gerät muss fest und sicher installiert werden, um Erschütterungen und Spielraum während der Bewegungen zu vermeiden. Die Montagefläche muss stabil sein und mindestens 10-mal das Gewicht des Geräts tragen können. Das Gerät darf nur von einem Fachmann installiert werden. Es muss an einer Stelle installiert werden, wo es für Menschen unzugänglich ist und niemand unter dem Montagebereich stehen oder gehen kann.

BEDIENELEMENTE

LED DISPLAY

Das LED Display besitzt 4 Tasten: MENU / UP / DOWN / ENTER

MENU: Drücken Sie diese Taste, um eine Betriebsart zu wählen oder die aktuelle Menüoption zu verlassen.

UP: Drücken, um in der Liste der Optionen nach oben zu blättern oder einen höheren Wert einzustellen.

DOWN: Drücken Sie diese Taste, um in der Liste der Optionen nach unten zu blättern oder einen niedrigeren Wert einzustellen.

ENTER: Drücken Sie diese Taste, um eine Menüoption oder einen ausgewählten Wert zu aktivieren.

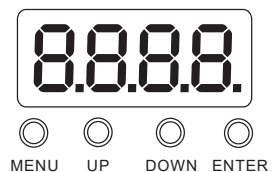

DMX IN: Verbinden Sie einen 3-poligen XLR-Stecker des DMX-Controllers mit diesem Eingang

DMX OUT: Verbinden Sie einen 3-poligen XLR-Stecker von diesem Ausgang mit dem DMX-Eingang eines anderen DMX-gesteuerten Geräts

POWER IN: Schließen Sie das mitgelieferte Netzkabel an diesen Eingang und das andere Ende an eine geeignete Steckdose an.

POWER OUT: Verbinden Sie ein IEC-Netzkabel von diesem Ausgang mit dem

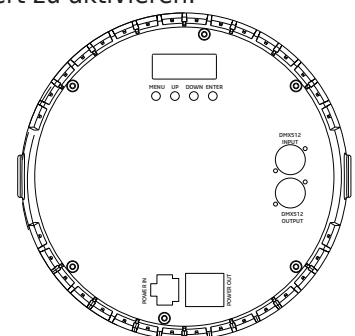

POWER INPUT des folgenden BIGPAR. Sie können maximal 10 BIGPARs anschliessen.

DMX KANÄLE

No.	Display	Beschreibung
1	d001	Adresscode: 001-512
2	8Ch	8 / 4 Kanalwahl
	4Ch	
3	Au01	Au01- Au08 Feste Farbwahl

	Au08	
	Au09	Au09 Jump
	Au10	Au10 Gradient
	So01	So01 Sound 1
	So02	So02 Sound 2
4	St00	St00 Kein Strobe
	St01	St01-St16 Strobe langsam -> schnell

	St16	
5	SP00	SP00
	SP01	SP01-SP16 Automatische Geschwindigkeit langsam -> schnell

	SP16	
6	r255	Rot (000-255)
7	G255	Grün (000-255)
8	b255	Blau (000-255)
9	u255	Weiss (000-255)

FERNBEDIENUNG

NO	Funktion
1	Stand-by-Schalter
2	Umschalten in den Strobe-Modus
3	Umschalten in den DMX-Modus
4	Umschalten in den Auto-Modus
5	Umschalten in den MENU-Modus
6	Umschalten in den Blitzmodus
7	Umschalten in den tongesteuerten Modus
8	Blaue Farbe auswählen
9	Erhöhen/verringern Sie den Wert im DMX-, Sprung- und Blitzmodus. Erhöhen/verringern Sie die Mikrofonempfindlichkeit im tongesteuerten Modus
10	In den Jump-Modus umschalten
11	Grüne Farbe wählen
12	Rote Farbe wählen
13	Cyan wählen
14	Amber wählen
15	Rosa wählen
16	Weiss wählen

HINWEISE FÜR DIE BATTERIE IN DER FERNBEDIENUNG



Dieses Symbol weist darauf hin, dass verbrauchte Batterien und Akkus nicht mit dem Hausmüll entsorgt werden dürfen, sondern zu separaten Sammelstellen für das Recycling gebracht werden müssen.

ACHTUNG: Bei falsch eingesetzter Batterie besteht Explosionsgefahr. Batterie nur durch eine gleichwertige ersetzen. Alte und neue Batterie von Kindern fernhalten. Wenn das Batteriefach nicht richtig schließt, darf das Gerät nicht mehr benutzt und muss außerhalb der Reichweite von Kindern aufbewahrt werden.

WARNUNG: Die mitgelieferte Fernbedienung enthält eine Knopfzelle, die, wenn sie verschluckt wird, innerhalb von nur 2 Stunden schwere innere Verbrennungen mit Todesfolge verursachen kann. Wenn Sie Zweifel haben, ob die Batterie verschluckt oder in irgendein anderes Körperteil eingeführt wurde, rufen Sie sofort ärztliche Hilfe.

PFLEGE

Vor dem Reinigen das Gerät vom Netz trennen. Keine scharfen Reinigungsmittel benutzen. Staub und Schmutz mit einem sauberen Tuch abwischen. Wir übernehmen keine Haftung für Schäden, die durch unsachgemässen Gebrauch, falsche Bedienung und Abnutzung entstanden sind. Technische Veränderungen vorbehalten.

TECHNISCHE DATEN

Versorgung	90-240V~50/60Hz
Verbrauch	120W
Leuchtmittel	27x 6W RGBW 4in1
Abmessungen	250 x 85 x 210mm
Gewicht	1.9kg

Ordnungsgemäße Entsorgung des Geräts



Dieses Zeichen bedeutet, dass das Gerät innerhalb der europäischen Gemeinschaft nicht in den normalen Hausmüll geworfen werden darf. Um Umwelt- und Gesundheitsschäden durch unkontrollierte Müllabfuhr zu vermeiden, muss das Gerät verantwortungsbewusst entsorgt und für dauerhafte Wiederverwertung der Rohstoffe recycelt werden. Bitte bringen Sie das alte Gerät zu einer Sammelstelle für elektrische und elektronische Geräte bzw. zu Ihrem Fachhändler, wo Sie das Gerät gekauft haben, damit eine umweltfreundliche Entsorgung gewährleistet ist.

PROYECTOR PAR EXTRA-GRANDE - 27 x 6W RGBW

MANUAL DE INSTRUCCIONES

DESEMBALAJE

Cuándo reciba el equipo, abra el embalaje y verifique que el contenido está completo y en buen estado. Si no fuera así, comuníquelo inmediatamente al transportista y conserve el embalaje si este muestra daños. Conserve el embalaje y todos los materiales de embalaje para poder transportar el equipo con toda seguridad.

CONTENIDO DEL EMBALAJE

- 1 Proyector PAR
- 1 mando a distancia
- 1 Cable de corriente
- 1 Manual de instrucciones
- 1 Soporte

EXPLICACION DE LOS SIMBOLOS DEL EQUIPO



El rayo dentro de un triángulo avisa al usuario de un daño físico (Riesgo de electrocución, por ejemplo).



El punto de exclamación dentro del triángulo indica un riesgo en la manipulación o instalación del equipo.



El equipo es conforme a la norma CE



Únicamente para su uso en interiores



Distancia mínima entre el equipo y otros objetos





No mires fijamente al haz de luz.



INSTRUCCIONES DE SEGURIDAD

Lea atentamente este manual que contiene informaciones importantes de la instalación, uso y mantenimiento de este equipo.

- Asegúrese de que la tensión del enchufe, se corresponde con las necesidades del equipo y no supera el Voltaje requerido por el equipo e indicado en la placa indicadora del mismo.
- Este equipo forma parte de la clase y debe ser conectado obligatoriamente a una toma de corriente con toma de tierra.
- Únicamente para ser usado en interiores! 
- Para evitar cualquier riesgo de incendio o descarga eléctrica, no exponga el equipo a la lluvia o la humedad. Asegúrese de que ningún objeto inflamable se encuentra cerca del equipo durante el funcionamiento del mismo.
- Instale el equipo en un lugar bien ventilado a una distancia como mínimo de 1 metro de cualquier superficie. Asegúrese de que las rejillas de ventilación del equipo, no quedan obstruidas.
- La distancia mínima entre el proyector y el objeto a iluminar debe ser superior a 0,5m. 
- Desenchufe el equipo de la corriente antes de cualquier manipulación o mantenimiento. Cuando usted cambie un fusible, hágalo por uno de idénticas características al original.
- La temperatura ambiente no debe pasar de 45°C. No haga funcionar el equipo a temperaturas superiores.
- En caso de malfuncionamiento, pare inmediatamente el equipo. No intente jamás reparar usted mismo el equipo. Una reparación mal efectuada, puede provocar daños y malfuncionamientos. Contacte con un servicio autorizado. Haga que utilicen únicamente recambios originales.
- Asegúrese de que le cable de corriente nunca esté dañado o pellizcado.
- Jamás desenchufe el equipo tirando del cable, hágalo desde la propia clavija y con cuidado.
- No exponga los ojos a la fuente luminosa. En ciertas personas sensibles, la fuerte luminosidad puede provocar una crisis de epilepsia
- La luminaria no se ha de usar con fines decorativos y no es adecuada como iluminación domestica normal.
- Si el cable de corriente del equipo está dañado, este debe ser reemplazado por el fabricante o por un técnico cualificado, para evitar cualquier riesgo de electrocución.
- La fuente luminosa de este equipo, no es reemplazable. Si estas se dañan, todo el equipo ha de ser tirado a la basura.

DISPOSITIVO DE CORTE

Cuándo el cable de corriente o el interruptor del equipo, sean utilizados como método de desconexión, este dispositivo debe permanecer fácilmente accesible;

CAMBIO DE FUSIBLE

Desenchufe el equipo de la corriente. Saque el porta fusible de su ubicación, con la ayuda de un destornillador. Saque el fusible quemado y reemplácelo por uno de idénticas características. Vuelva a colocar el porta fusiles y conecte el equipo a la corriente.

Atención: Si el fusible vuelve a saltar, deje de usar el equipo inmediatamente. Contacte con su vendedor y pídale consejo. Si sigue usando el equipo corre el riesgo de causar graves daños al equipo.

INSTALACION

Fije el equipo por medio de los agujeros de tornillo en el soporte. Asegúrese de que su equipo está sólidamente fijado para evitar vibraciones y movimientos durante el funcionamiento. Compruebe siempre que la estructura que soporta el equipo sea suficientemente sólida y capaz de soportar al menos 10 veces el peso del equipo.

El equipo debe ser fijado por profesionales en un lugar dónde no está al alcance de las personas y no pase nadie por debajo de el o encima de un camino de personas.

BOTONES Y CONECTORES

DISPLAY DE LED

El display cuenta con 4 botones: MENU / UP / DOWN / ENTER

MENU: Pulse para buscar un modo de funcionamiento o para salir de la opción de menú actual.

ARRIBA: Pulse para desplazarse hacia arriba por la lista de opciones o establecer un valor más alto.

ABAJO: presione para desplazarse hacia abajo a través de la lista de opciones o para establecer un valor más bajo

ENTER: Pulse para activar una opción de menú o un valor seleccionado

DMX IN: conecte un conector XLR de 3 pines desde el controlador DMX a esta entrada

DMX OUT: conecte un conector XLR de 3 pines desde esta salida a la entrada DMX de otra unidad controlada por DMX

POWER IN: conecte el cable de alimentación suministrado a esta entrada y el otro extremo a una toma de corriente adecuada

POWER OUT: conecte un cable de alimentación IEC desde esta salida a la ENTRADA DE ALIMENTACIÓN del siguiente BIGPAR. Puedes conectar hasta 10 BIGPAR.

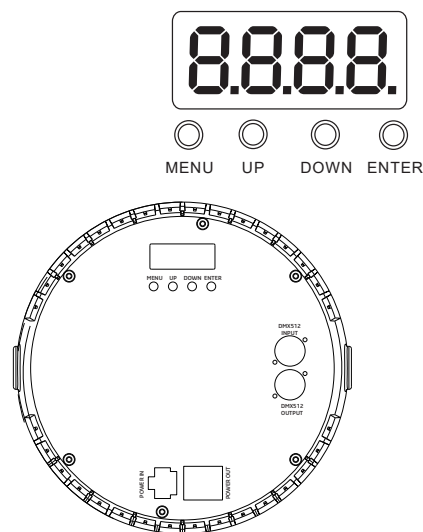

MENU

No.	Display	Función
1	d001	Código de dirección: 001-512
2	8Ch	Selección de 8/4 canales
	4Ch	
3	Au01	Au01- Au08 Selección de color fijo

	Au08	
	Au09	Au09 Jump
	Au10	Au10 Gradient
	So01	So01 Sound 1
	So02	So02 Sound 2
4	St00	St00 sin luz estroboscópica
	St01	St01-St16 Estroboscópico de lento a rápido

	St16	
5	SP00	SP00
	SP01	SP01-SP16 Velocidad automática de lento a rápido

	SP16	
6	r255	Selección de color rojo (000-255)
7	G255	Selección de color verde (000-255)
8	b255	Selección de color azul (000-255)
9	u255	Selección de color blanco (000-255)

MANDO A DISTANCIA

NO	Función
1	Interruptor de espera
2	Cambiar al modo estroboscópico
3	Cambiar al modo DMX
4	Cambiar al modo automático
5	Cambiar al modo MENÚ
6	Cambiar al modo Flash
7	Cambiar al modo controlado por sonido
8	Selecciona el color azul
9	Aumenta/reduce el valor en modo DMX, salto y flash. Aumenta/reduce la sensibilidad del micrófono en modo controlado por sonido
10	Cambiar al modo Saltar
11	Selecciona color verde
12	Selecciona color rojo
13	Seleccionar color cian
14	Selecciona color ámbar
15	Selecciona color rosa
16	Selecciona color blanco

ADVERTENCIAS CONCERNIENTE A LA PILA DEL MANDO A DISTANCIA

 Este pictograma indica que las pilas y baterías usadas no deben ser tiradas a la basura doméstica si no que las debe llevar a un punto de recogida para que puedan ser recicladas

ATENCIÓN: Peligro de explosión si la pila no se cambia correctamente. Reemplazar únicamente por una pila de idénticas características. Conservar las pilas nuevas y usar las pilas fuera del alcance de los niños. Si el compartimento de la pila no se cierra correctamente, deje de usar el equipo y mantener fuera del alcance de los niños.

ADVERTENCIA: El mando a distancia incluido contiene una pila de botón. Si la pila de botón es tragada, esta puede provocar graves quemaduras internas y provocar la muerte en menos de 2 horas. En caso de duda de si las baterías pueden haber sido ingeridas o introducidas en cualquier parte del cuerpo, consulte a un médico de inmediato.

MANTENIMIENTO

Antes de limpiar el equipo, desenchúfelo de la corriente, no utilice detergentes agresivos. Utilice un paño seco para quitar el polvo. Declinamos cualquier responsabilidad por daños causados por un uso indebido, manipulación o modificación. Bajo reserva de modificaciones técnicas.

CARACTERÍSTICAS TÉCNICAS

Alimentación	90-240V~50/60Hz
Consumo	120W
Fuente luminosa	27x 6W RGBW 4in1
Dimensiones	250 x 85 x 210mm
Peso	1.9kg

Eliminación del producto

 Este símbolo indica que este producto no debe desecharse en la basura doméstica en los países de la Comunidad Europea. Para proteger el medio ambiente y / o la salud humana de la eliminación no controlada, debe reciclarse de manera responsable para apoyar la reutilización sostenible de los recursos. Para reciclar el equipo usado, llévelo a un centro de recolección de electrodomésticos o comuníquese con el distribuidor donde adquirió el producto. Asegurarán el reciclaje ecológico del producto.

XXL PAR REFLEKTOR - 27 X 6W RGBW 4-IN-1

NAVODILA ZA UPORABO







NAVODILA ZA RAZPAKIRANJE

Takoj po prejemu naprave previdno razpakirajte škatlo, preverite vsebino, da zagotovite, da so vsi deli prisotni in da so bili prejeti v dobrem stanju. Takoj obvestite prevozno podjetje in obdržite embalažo za inšpekcijski pregled, če se zdi, da so poškodovani ali poškodovani deli ali če škatla sama kaže znake nepravilnosti. Hranite karton in vse embalažne materiale. V primeru, da je napravo treba vrniti v tovarni, je pomembno, da se naprava vrne v originalni škatli in pakiranju.

VSEBINA KARTONA

- 1 x PAR reflector
- 1 x daljinec
- 1 x Navodila za uporabo
- 1 x Napajalni kabel
- 1 x Ročaj



OBRAZLOŽITEV SIMBOLOV NA SILKSCREENU

-  Trikotnik, ki vsebuje simbol strele, se uporablja za označevanje, kadar je ogroženo vaše zdravje (npr. zaradi električnega udara).
-  Klicaj v trikotniku kaže posebna tveganja pri rokovanju ali upravljanju naprave.
-  Enota ustreza standardom CE
-  Samo za uporabo v zaprtih prostorih
-  Najmanjša razdalja med aparatom in drugimi predmeti
-  Ne gledajte v svetlobni žarek



Pred uporabo tega izdelka natančno preberite ta priročnik.

VARNOSTNA PRIPOROČILA

- Prosimo, da uporabite ta uporabniški priročnik za nadaljnjo uporabo. Če prodajate enoto drugemu uporabniku, se prepričajte, da je tudi ta knjižica za navodila.
- Vedno se prepričajte, da se priključujete na ustrezno napetost in da napetost omrežja, s katero se povezujete, ni višja od tiste, ki je navedena na spodnji strani naprave.
- Aparat je del razreda I in mora biti izključno povezan z ozemljeno električno vtičnico.
- Ta izdelek je namenjen samo za uporabo v zaprtih prostorih! 
- Da preprečite nevarnost požara ali udarca, ne izpostavljajte pritrditve na dež ali vlago. Prepričajte se, da med delovanjem v vročini ni vnetljivih materialov.
- Enota mora biti nameščena na mestu z ustreznim prezračevanjem, najmanj 50cm od sosednjih površin. Prepričajte se, da ni prezasedenih prezračevalnih rež.
- Svetilka za najmanjšo razdaljo od tega dela svetilke ali svetilke do osvetljenega predmeta je 0,5 m. 
- Najvišja temperatura okolice (T_a) je 45°C. Naprave ne uporabljajte pri temperaturah, višjih od tega.
- V primeru resne težave z delovanjem nemudoma prenehajte uporabljati napravo. Nikoli ne poskušajte sami popraviti enote. Popravila, ki jih opravijo nekvalificirani ljudje, lahko povzročijo škodo ali okvaro. Obrnite se na najbližji pooblaščen center za tehnično pomoč. Vedno uporabljajte iste vrste nadomestnih delov.
- Prepričajte se, da napajalni kabel nikoli ne stisnete ali poškodujete.
- Nikoli ne odklopite napajalnega kabla z vlečenjem ali vlekrom na vrvi.
- Izogibajte se neposrednemu izpostavljanju oči viru svetlobe, medtem ko je vklopljena, ker lahko občutljive

osebe trpijo epileptični šok (posebej namenjen epileptikom) !.

- Izdelek je samo za dekorativne namene in ni primeren za osvetlitev gospodinjstev.
- Če pride do poškodbe zunanega gibkega kabla ali kabla te svetilke, ga izključno nadomešča proizvajalec ali njegov servisni zastopnik ali podobna usposobljena oseba, da bi se izognili nevarnosti.
- Svetlobni vir tega izdelka ni zamenljiv. Ko doseže konec življenjske dobe, je treba celotno enoto zavreči.

ODKLOP NAPRAVE

Kje se vtikač ali sponka uporablja kot pripomoček za odklop, dostop za odklop mora biti preprosto dostopen.

ZAMENJAVA VAROVALKE

Poiščite in odstranite napajalni kabel naprave. Ko je kabel odstranjen, se nahaja držalo varovalke, ki se nahaja v vtičnici. Vtično gonilko vstavite v električno vtičnico in nežno izvlecite držalo varovalke. Odstranite poškodovano varovalko in jo zamenjajte z novo.

Opozorilo: Če po zamenjavi varovalke še naprej potisnete varovalke, STOP uporabite enoto. Za nadaljnja navodila se obrnite na podporo strankam. Nadaljevanje uporabe naprave lahko povzroči resno škodo.

NAMESTITEV

Enoto namestite prek lukenj za vijake na nosilcu. Vedno se prepričajte, da je enota trdno pritrjena, da se med delovanjem izognete vibracijam in zdrs. Vedno poskrbite, da je konstrukcija, na katero pritrjujete enoto, varna in da lahko podpira težo 10-kratne teže enote.

Nikoli ne stojte neposredno pod napravo pri vgradnji, odstranjevanju ali servisiranju naprave.

GUMBI IN PRIKLJUČKI

LED ZASLON



MENU UP DOWN ENTER LED zaslon ima 4 gumb: MENU / UP / DOWN / ENTER

MENU: Pritisnite za iskanje načina delovanja ali za izhod iz trenutne možnosti menija.

UP: Pritisnite za pomikanje navzgor po seznamu možnosti ali nastavitve višje vrednosti.

DOWN: Pritisnite za pomikanje navzdol po seznamu možnosti ali za nastavitve nižje vrednosti

ENTER: Pritisnite za aktiviranje možnosti menija ali izbrane vrednosti

DMX IN: na ta vhod povežite 3-polni XLR konektor iz krmilnika DMX

DMX OUT: Povežite 3-polni XLR konektor s tega izhoda na DMX vhod druge DMX krmiljene enote

POWER IN: priključite priloženi omrežni kabel na ta vhod, drugi konec pa na ustrezno stensko vtičnico

POWER OUT: Povežite napajalni kabel IEC s tega izhoda na POWER INPUT naslednjega BIGPAR. Priključite lahko do 10 BIGPAR.

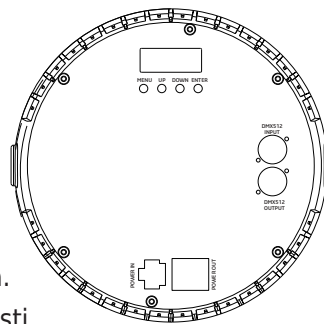

DMX STRUKTURA

No.	Display	Function Description
1	d001	Address code: 001-512
2	8Ch	8 / 4 channel selection
	4Ch	
3	Au01	Au01- Au08 Fixed color selection

	Au08	
	Au09	Au09 Jump
	Au10	Au10 Gradient
	So01	So01 Sound 1
	So02	So02 Sound 2

4	St00	St00 No strobe
	St01	St01-St16 Strobe from slow to fast

	St16	
5	SP00	SP00
	SP01	SP01-SP16 Auto speed from slow to fast

	SP16	
6	r255	Red color selection (000-255)
7	G255	Green color selection (000-255)
8	b255	Blue color selection (000-255)
9	u255	White color selection (000-255)

DALJINSKI UPRAVLJALNIK

1	Stikalo za stanje pripravljenosti
2	Preklopite v način Strobe
3	Preklopite v način DMX
4	Preklopite v samodejni način
5	Preklopite v način MENI
6	Preklopite v način Flash
7	Preklopite v način nadzora zvoka
8	Izberite modro barvo
9	Povečajte/zmanjšajte vrednost v načinu DMX, skoku in bliskavici. Povečajte/zmanjšajte občutljivost mikrofona v načinu nadzora zvoka
10	Preklopite v način skoka
11	Izberite zeleno barvo
12	Izberite rdečo barvo
13	Izberite cian barvo
14	Izberite jantarno barvo
15	Izberite roza barvo
16	Izberite belo barvo

PRIPOROČILA ZA BATERIJE



Ta simbol nakazuje, da se uporabljenih baterij ne sme odlagati z gospodinjskimi odpadki, ampak jih shraniti na ločenih zbirnih mestih za recikliranje.

POZOR: Nevarnost eksplozije, če je baterija nepravilno nameščena. Zamenjajte le za isto ali enakovredno vrsto.

Nove in stare baterije hranite izven dosega otrok.

Če se proctor za baterije ne zapira pravilno, prenehajte uporabljati izdelek in ga shranite izven dosega otrok.

OPOZORILO: Daljinski upravljalnik vsebuje gumbno celico. V primeru zaužitja lahko v roku 2 ur povzroči resne notranje opekline, ki bi lahko povzročile smrt. Če ste v dvomih, ali so baterije pogoltne ali vnesene v kateri koli drugi del telesa, se takoj posvetujte z zdravnikom.

NEGA

Pred čiščenjem enote jo odklopite, iz omrežja. Ne uporabljajte agresivnih čistilnih sredstev. Za čiščenje prahu ali umazanije iz izdelka uporabite čisto krpo. Nismo odgovorni za škodo, ki nastane zaradi nepravilnega pošiljanja, nepravilne uporabe ali obrabe. Pridržujemo si pravico do tehničnih sprememb.

TEHNIČNE LASTNOSTI

Napajanje	90-240V~50/60Hz
Poraba	120W
Vir svetlobe	27x 6W RGBW 4in1
Dimenzije	250 x 85 x 210mm
Teža	1.9kg

Pravilno odstranjevanje tega izdelka



Ta oznaka pomeni, da se ta izdelek ne sme odstraniti z drugimi gospodinjstvi odpadki po vsej EU. Da bi preprečili morebitno škodo za okolje ali zdravje ljudi zaradi nenadzorovanega odstranjevanja odpadkov, ga odgovorno reciklirajte, da bi spodbujali trajnostno ponovno uporabo materialnih virov. Če želite vrniti uporabljen napravo, uporabite sistem za vračilo in zbiranje ali se obrnite na trgovca na drobno, kjer je bil izdelek kupljen. Lahko sprejmejo ta izdelek za okolju varno recikliranje.

PROIECTOR PAR EXTRA MARE - 27 X 6W RGBW 4-IN-1 LED-URI

MANUAL DE UTILIZARE

INSTRUCȚIUNI DE DESPACHETARE

Imediat după primirea unui dispozitiv, despachetați cu atenție cutia, verificați conținutul pentru a vă asigura că toate piesele sunt prezente și au fost primite în stare bună. Păstrați cutia și toate materialele de ambalare. În cazul în care trebuie returnat la fabrică, este important ca dispozitivul să fie returnat în cutia și ambalajul original din fabrică.

CONȚINUT CUTIE

- 1 buc. proiector PAR
- 1 buc. telecomandă
- 1 buc. manual de utilizare
- 1 buc. cablu de alimentare
- 1 buc. suport

EXPLICAREA SEMNELOR



Triunghiul care conține un simbol fulger este folosit pentru a indica ori de câte ori sănătatea dumneavoastră este în pericol (din cauza electrocutării, de exmepu).



Un semn de exclamare într-un triunghi indică riscuri speciale în manipularea sau operarea aparatului



Unitatea respectă standardele CE.



Doar pentru uz interior.



Distanța minimă dintre aparat și alte obiecte.



Nu priviți în raza de lumină

Vă rugăm să citiți cu atenție acest maual înainte de a utiliza acest produs.

RECOMANDĂRI PRIVIND SIGURANȚA

- Asigurați-vă întotdeauna că vă conectați la tensiunea adecvată și că tensiunea de linie la care vă conectați nu este mai mare decât cea menționată în partea de jos a dispozitivului.
- Aparatul face parte din clasa I și trebuie conectat exclusiv la o priză cu pământare.

- Acest produs este destinat doar utilizării în interior!
- Pentru a preveni riscul de incendiu sau șoc electric, nu expuneți dispozitivul la ploaie sau umezeală. Asigurați-vă că nu există materiale inflamabile în apropierea unității în timpul funcționării.
- Unitatea trebuie instalată într-un loc cu ventilație adecvată, la cel puțin 50 cm de suprafețele adiacente. Asigurați-vă că nicio fantă de ventilație nu este blocată.
- Distanța minimă a corpului de iluminat de la cea parte a corpului de iluminat sau a lămpii la obiectul luminat este de 0.5 m.
- Temperatura ambientală maximă (Ta) este de 104°F (45°C). Nu utilizați dispozitivul la temperaturi mai mari decât acestea.
- În cazul unei probleme grave de funcționare, opriți imediat utilizarea unității. Nu încercați niciodată să reparați singur aparatul. Reparațiile efectuate de persoane necalificate pot duce la avarii sau defecțiuni. Vă rugăm să contactați cel mai apropiat centru de asistență tehnică autorizat. Utilizați întotdeauna același tip de piese de schimb.
- Asigurați-vă că cablul de alimentare nu este deteriorat sau îndoit.
- Nu deconectați niciodată aparatul trăgând de cablu, prindeți și trageți de ștecher.
- Evitați exunerea directă a ochilor la sursa de lumină în timp ce acesta este aprinsă, deoarece persoanele sensibile pot suferi un șoc epileptic (în special pentru epileptici)!
- Produsul este doar pentru scopuri decorative și nu este potrivit pentru iluminarea camerei de uz casnic.
- Dacă cablul sau cordonul flexibil extern al acestui corp de iluminat este deteriorat, acesta va fi înlocuit exclusiv de producător sau de agentul său de service sau de o persoană calificată, pentru a evita un pericol.
- Sursa de lumină a acestui corp de iluminat nu se poate înlocui. Când ajunge la sfârșitul duratei sale de viață, întreaga unitate trebuie aruncată.

DISPOZITIV DE DECONECTARE

În cazul în care ștecherul de rețea sau un cuplaj al aparatului este utilizat ca dispozitiv de deconectare, dispozitivul de deconectare trebuie să rămână ușor de utilizat.

ÎNLOCUIRE SIGURANȚĂ

Localizați și îndepărtați cablul de alimentare al unității. Odată ce cablul a fost scos, localizați suportul siguranței situat în interiorul prizei de alimentare. Introduceți o șurubelniță cu cap plat în priza de alimentare și scoateți ușor suportul siguranței. Scoateți siguranța defectă și înlocuiți-o cu una nouă.

Avertisment: Dacă după înlocuirea siguranței continuați să ardeți siguranțe, **OPRIȚI** utilizarea unității. Contactați centrul de service pentru instrucțiuni suplimentare. Continuarea utilizării unității poate provoca daune grave.

INSTALARE

Unitatea trebuie montată prin orificiile sale pentru șuruburi de pe suport. Asigurați-vă întotdeauna că unitatea este bine fixată pentru a evita vibrațiile și alunecarea în timpul funcționării. Asigurați-vă întotdeauna că structura la care atașați unitatea este sigură și capabilă să suporte o greutate de 10 ori mai mare decât greutatea unității.

AFIȘAJ LED

MENU: Apăsați pentru a găsi un mod de operare sau pentru a părăsi opțiunea curentă de meniu.

SUS: Apăsați pentru a derula în sus prin lista de opțiuni sau pentru a seta o valoare mai mare.

JOS: Apăsați pentru a derula în jos prin lista de opțiuni sau pentru a seta o valoare mai mică.

ENTER: Apăsați pentru a activa o opțiune din meniu sau o valoare selectată.

DMX IN: Conectați un conector XLR cu 3 pini de la controlerul DMX la această intrare.

DMX OUT: Conectați un conector XLR cu 3 pini de la această ieșire la intrarea DMX a unei alte unități controlate DMX.

POWER IN: Conectați cablul de alimentare furnizat la această intrare și celălalt capăt la o priză de perete adecvată.

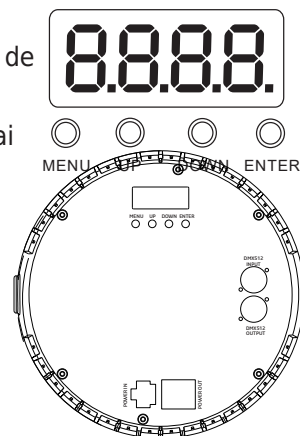

POWER OUT: Conectați un cablu de alimentare IEC de la această ieșire la POWER INPUT a următorului BIGPAR. Puteți conecta până la 10 BIGPAR.

STRUCTURĂ MENU

No.	Display	Function Description
1	d001	Cod adresa: 001-512
2	8Ch	Selectare 8/4 canale
	4Ch	
3	Au01	Au01- Au08 Selectarea culorii fixată

	Au08	
	Au09	Au09 Jump
	Au10	Au10 Gradient
	So01	So01 Sound 1
	So02	So02 Sound 2
4	St00	St00 No strobe
	St01	St01-St16 Strobe de la lent la rapid

	St16	
5	SP00	SP00
	SP01	SP01-SP16 Viteză automată de la lent la rapid

	SP16	
6	r255	Selecția culorii roșii (000-255)
7	G255	Selecția culorii verde (000-255)
8	b255	Selecția culorii albastre (000-255)
9	u255	Selecție de culoare albă (000-255)

TELECOMANDĂ

NO	Description
1	Comutator stand-by
2	Comutați în modul Strobe
3	Comutați în modul DMX
4	Comutați în modul AUTO
5	Comutați în modul MENU
6	Comutați în modul Flash
7	Comutați în modul controlat de sunet
8	Selectați culoarea albastră
9	Creșteți/reduceți valoarea în modul DMX, jump și flash. Creșteți/reduceți sensibilitatea microfonului în modul controlat de sunet.
10	Comutați în modul Jump
11	Selectați culoarea verde
12	Selectați culoarea roșu
13	Selectați culoarea cyan
14	Selectați culoarea amber
15	Selectați culoarea roz
16	Selectați culoarea alb

RECOMANDĂRI PRIVIND BATERIILE

 Acest simbol indică faptul că bateriile uzate nu trebuie aruncate împreună cu deșeurile menajere, ci depozitate în puncte de colectare separate pentru reciclare.

ATENȚIE: Pericol de explozie dacă bateria este plasată incorect. Înlocuiți doar cu același tip sau echivalent.

NU lăsați bateriile noi și vechi la îndemâna copiilor.

Dacă compartimentul pentru baterii nu se închide corect, nu mai utilizați produsul și nu îl lăsați la îndemâna copiilor.

AVERTISMENT: Telecomanda furnizată conține o baterie tip buton. În caz de ingerare, poate provoca arsuri interne grave în numai 2 ore care ar putea duce la moarte.

Dacă aveți îndoieli dacă bateriile au fost înghițite sau introduse în orice altă parte a corpului, contactați imediat un medic.

ÎNGRIJIRE

Înainte de a curăța unitatea, deconectați-l de la rețea. Nu utilizați agenți de curățare agresivi. Utilizați un material textil curat pentru a șterge orice praf sau murdărie de pe produs. Nu suntem răspunzători pentru daunele cauzate de manipularea incorectă, utilizarea necorespunzătoare sau uzura. Ne rezervăm dreptul de a face modificări tehnice.

SPECIFICAȚII

Alimentare	90-240V~50/60Hz
Consum	120W
Sursă de lumină	27x 6W RGBW 4in1
Dimensiuni	250 x 85 x 210mm
Greutate	1.9kg

ELIMINAREA CORECTĂ A ACESTUI PRODUS

 Acest marcaj indică faptul că acest produs nu trebuie aruncat împreună cu alte deșeurii menajere în întreaga UE. Pentru a preveni posibilele daune aduse mediului sau sănătății umane prin eliminarea necontrolată a deșeurilor, reciclați-le în mod responsabil pentru a promova reutilizarea durabilă a resurselor materiale. Pentru a returna dispozitivul folosit, vă rugăm să utilizați sistemele de returnare și colectare sau contactați comerciantul de unde a fost achiziționat produsul. Acesta poate lua acest produs pentru reciclare sigură pentru mediu.

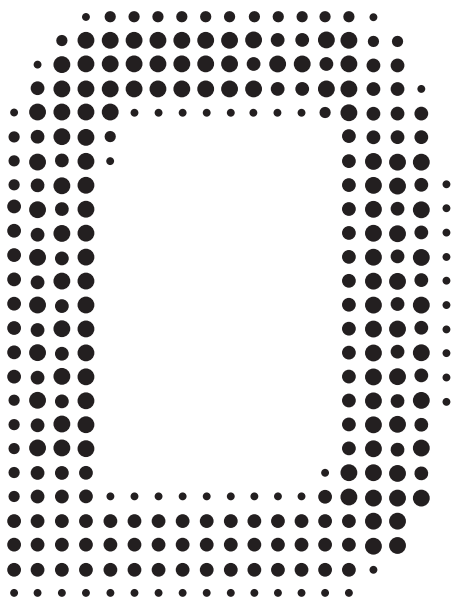
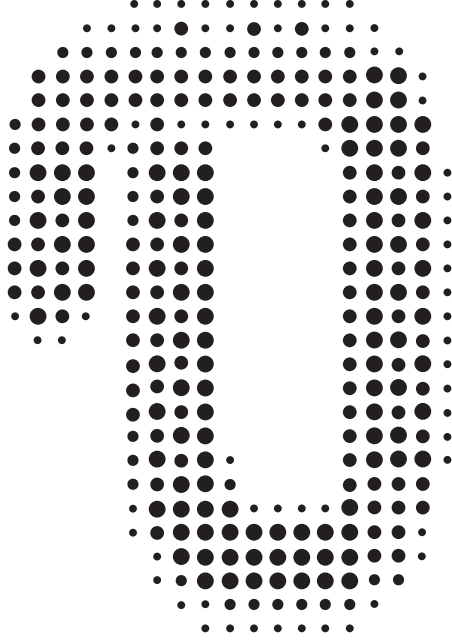

Download the manual in other languages from our website



*Any problems or questions?
Contact us on facebook*

*Imported from China by LOTRONIC S.A.
Avenue Zénobe Gramme 9
B-1480 Saintes*



www.ibiza-light.com

©Copyright LOTRONIC 2022